

第12回群馬県スポーツ少年団冬季バドミントン交流大会

令和2年2月2日

6年生以下女子 Aブロック	小野里	友部	石関	江原	勝敗	順位
小野里 美那 (前橋東)		1	3	5		
友部 莉央 (高崎ジュニア)	1		6	4		
石関 日菜乃 (NBCあずまジュニア)	3	6		2		
江原 美希 (宮郷ジュニア)	5	4	2			

6年生以下女子 Bブロック	杉本	松本	吉井	勝敗	順位
杉本 夏鈴 (大泉JBC)		3	1		
松本 咲 (板倉ジュニア)	3		2		
吉井 紗稀 (高崎ジュニア)	1	2			

6年生以下女子 Cブロック	須藤	寶勢	氏家	勝敗	順位
須藤 夏希 (MCジュニア)		3	1		
寶勢 七華 (吉岡ジュニア)	3		2		
氏家 捺妃 (大泉JBC)	1	2			

6年生以下女子 Dブロック	齋藤	諏訪	恩田	勝敗	順位
齋藤 花怜 (前橋東)		3	1		
諏訪 汐音 (MCジュニア)	3		2		
恩田 和花 (大泉JBC)	1	2			

6年生以下女子 Eブロック	石原	島村	堀越	勝敗	順位
石原 詩夏 (伊勢崎ジュニア)		3	1		
島村 心晴 (吉岡ジュニア)	3		2		
堀越 悠莉 (藤岡ジュニア)	1	2			

6年生以下女子 Fブロック	権田	渡辺	関口	勝敗	順位
権田 悠奈 (大泉JBC)		3	1		
渡辺 りさ季 (宮郷ジュニア)	3		2		
関口 陽菜 (NBCあずまジュニア)	1	2			

6年生以下女子 Gブロック	福島	松島	五十嵐	勝敗	順位
福島 帆風 (前橋東)		3	1		
松島 優花 (相生ジュニア)	3		2		
五十嵐 みこ (伊勢崎ジュニア)	1	2			

6年生以下女子 Hブロック	遠坂	谷口	宮本	勝敗	順位
遠坂 美乃莉 (藪塚ジュニア)		3	1		
谷口 ひなた (吉岡ジュニア)	3		2		
宮本 葵生 (菱ジュニア)	1	2			

第12回群馬県スポーツ少年団冬季バドミントン交流大会

令和2年2月2日

6年生以下女子 Iブロック	窪田	金子	渡辺	勝敗	順位
窪田 璃子 (官郷ジュニア)		3	1		
金子 志乃 (箕郷BC)	3		2		
渡辺 彩愛 (Bring☆Up)	1	2			

6年生以下女子 Jブロック	土屋	横山	望月	勝敗	順位
土屋 佑愛 (伊勢崎ジュニア)		3	1		
横山 聖和 (高崎ジュニア)	3		2		
望月 紅里 (尾島ジュニア)	1	2			

6年生以下女子 Kブロック	伊藤	福島	高木	勝敗	順位
伊藤 はな (伊勢崎ジュニア)		3	1		
福島 実侑 (高崎西部ジュニア)	3		2		
高木 緋南 (藪塚ジュニア)	1	2			

6年生以下女子 Lブロック	石田	小澤	福田	勝敗	順位
石田 桜夢 (官郷ジュニア)		3	1		
小澤 亜由乃 (MCジュニア)	3		2		
福田 香乃 (伊勢崎ジュニア)	1	2			

6年生以下女子 Mブロック	松本	高藤	八木	勝敗	順位
松本 果里奈 (藪塚ジュニア)		3	1		
高藤 彩生 (桜木ジュニア)	3		2		
八木 陽菜子 (箕郷BC)	1	2			

6年生以下女子 Nブロック	大木	宮下	倉上	勝敗	順位
大木 優依 (前橋東)		3	1		
宮下 陽菜 (Bring☆Up)	3		2		
倉上 乃々彩 (大泉JBC)	1	2			

6年生以下女子 Oブロック	三浦	武井	石黒	勝敗	順位
三浦 莉愛菜 (神明ジュニア)		3	1		
武井 一彩 (藪塚ジュニア)	3		2		
石黒 清美 (大泉JBC)	1	2			

6年生以下女子 Pブロック	高石	小川	越須賀	勝敗	順位
高石 結衣 (ORIGIN BC)		3	1		
小川 杏奈 (板倉ジュニア)	3		2		
越須賀 瑠奈 (NBCあずまジュニア)	1	2			

第12回群馬県スポーツ少年団冬季バドミントン交流大会

令和2年2月2日

6年生以下女子 Qブロック	森	中山	松澤	勝敗	順位
森 百合花 (強戸ジュニア)		3	1		
中山 紗菜 (前橋東)	3		2		
松澤 璃星 (大泉JBC)	1	2			

6年生以下女子 Rブロック	箕輪	須永	加藤	勝敗	順位
箕輪 レナ (昭和ジュニア)		3	1		
須永 萌愛 (大泉JBC)	3		2		
加藤 悠菜 (藪塚ジュニア)	1	2			

6年生以下女子 Sブロック	高野	櫻井	藤生	勝敗	順位
高野 菜々美 (MCジュニア)		3	1		
櫻井 結萌 (高崎ジュニア)	3		2		
藤生 恋音 (藪塚ジュニア)	1	2			

6年生以下女子 Tブロック	中村	関口	本間	勝敗	順位
中村 仁美 (藪塚ジュニア)		3	1		
関口 心優 (NBCあずまジュニア)	3		2		
本間 千夏 (大泉JBC)	1	2			

5年生以下女子 Aブロック	赤石	佐々木	高橋	勝敗	順位
赤石 奈名花 (神明ジュニア)		3	1		
佐々木 絢音 (NBCあずまジュニア)	3		2		
高橋 晴菜 (菱ジュニア)	1	2			

5年生以下女子 Bブロック	須藤	中澤	神山	勝敗	順位
須藤 柚希 (MCジュニア)		3	1		
中澤 心海 (伊勢崎ジュニア)	3		2		
神山 友里 (藪塚ジュニア)	1	2			

5年生以下女子 Cブロック	森	浅見	青木	勝敗	順位
森 環希 (高崎ジュニア)		3	1		
浅見 咲希 (渋川リトルバズ)	3		2		
青木 妃杏 (MCジュニア)	1	2			

5年生以下女子 Dブロック	高山	山田	亀山	勝敗	順位
高山 桜加 (伊勢崎ジュニア)		3	1		
山田 瑠梨 (高崎ジュニア)	3		2		
亀山 郁緒奈 (MCジュニア)	1	2			

第12回群馬県スポーツ少年団冬季バドミントン交流大会

令和2年2月2日

5年生以下女子 Eブロック	岩間	松井	石原	勝敗	順位
岩間 夕奈 (高崎ジュニア)		3	1		
松井 環希 (箕郷BC)	3		2		
石原 すみれ (伊勢崎ジュニア)	1	2			

5年生以下女子 Fブロック	坂本	川岸	山田	勝敗	順位
坂本 愛結 (昭和ジュニア)		3	1		
川岸 美緒 (箕郷BC)	3		2		
山田 瑠菜 (高崎ジュニア)	1	2			

5年生以下女子 Gブロック	高田	田嶋	星野	勝敗	順位
高田 季里花 (高崎ジュニア)		3	1		
田嶋 春那 (MCジュニア)	3		2		
星野 麗奈 (藪塚ジュニア)	1	2			

5年生以下女子 Hブロック	磯野	星野	佐々木	勝敗	順位
磯野 友香 (藤岡ジュニア)		3	1		
星野 陽 (吉岡ジュニア)	3		2		
佐々木 紫音 (NBCあずまジュニア)	1	2			

5年生以下女子 Iブロック	新井	石井	巳野	勝敗	順位
新井 真菜 (大泉JBC)		3	1		
石井 結菜 (渋川リトルバース)	3		2		
巳野 莉緒 (NBCあずまジュニア)	1	2			

5年生以下女子 Jブロック	山本	石川	関根	勝敗	順位
山本 佑月 (大泉JBC)		3	1		
石川 陽愛 (伊勢崎ジュニア)	3		2		
関根 里桜 (高崎ジュニア)	1	2			

5年生以下女子 Kブロック	西島	宮川	金子	勝敗	順位
西島 海羽 (渋川リトルバース)		3	1		
宮川 里彩 (宮郷ジュニア)	3		2		
金子 蒼衣 (MCジュニア)	1	2			

5年生以下女子 Lブロック	齋藤	越須賀	佐藤	勝敗	順位
齋藤 綾柁 (神明ジュニア)		3	1		
越須賀 さくら (NBCあずまジュニア)	3		2		
佐藤 那帆 (伊勢崎ジュニア)	1	2			

第12回群馬県スポーツ少年団冬季バドミントン交流大会

令和2年2月2日

5年生以下女子 Mブロック	阿部	荻原	北爪	勝敗	順位
阿部 光瑠 (菱ジュニア)		3	1		
荻原 菜乃羽 (前橋東)	3		2		
北爪 結夢 (伊勢崎ジュニア)	1	2			

5年生以下女子 Nブロック	石原	影山	後閑	勝敗	順位
石原 実怜 (前橋東)		3	1		
影山 璃々彩 (Bring☆Up)	3		2		
後閑 莉南 (箕郷BC)	1	2			

5年生以下女子 Oブロック	須永	尾林	堀口	勝敗	順位
須永 桃歌 (MCジュニア)		3	1		
尾林 那奈 (藤岡ジュニア)	3		2		
堀口 桃子 (高崎ジュニア)	1	2			

5年生以下女子 Pブロック	新井	田中	高山	勝敗	順位
新井 爽月 (藤岡ジュニア)		3	1		
田中 結萌 (藪塚ジュニア)	3		2		
高山 結衣 (伊勢崎ジュニア)	1	2			

4年生以下女子 Aブロック	井上	中村	松崎	村田	勝敗	順位
井上 舞桜 (ORIGIN BC)		1	3	5		
中村 恵 (高崎ジュニア)	1		6	4		
松崎 笑彩 (Bring☆Up)	3	6		2		
村田 琉伽 (吉岡ジュニア)	5	4	2			

4年生以下女子 Bブロック	吉井	佐藤	恩田	岡田	勝敗	順位
吉井 蒼葉 (高崎ジュニア)		1	3	5		
佐藤 優衣 (伊勢崎ジュニア)	1		6	4		
恩田 紘菜 (大泉JBC)	3	6		2		
岡田 笑恋加 (NBCあざまジュニア)	5	4	2			

4年生以下女子 Cブロック	石原	松崎	関口	勝敗	順位
石原 茉侑 (ORIGIN BC)		3	1		
松崎 星彩 (Bring☆Up)	3		2		
関口 紗花 (高崎ジュニア)	1	2			

4年生以下女子 Dブロック	中島	江田	眞下	勝敗	順位
中島 綾音 (尾島ジュニア)		3	1		
江田 柊恩 (藤岡ジュニア)	3		2		
眞下 優月 (吉岡ジュニア)	1	2			

第12回群馬県スポーツ少年団冬季バドミントン交流大会

令和2年2月2日

4年生以下女子 Eブロック	石黒	木村	江本	勝敗	順位
石黒 郁美 (大泉JBC)		3	1		
木村 夏蓮 (前橋東)	3		2		
江本 楓 (高崎西部ジュニア)	1	2			

4年生以下女子 Fブロック	松本	石関	井出	勝敗	順位
松本 詩穂里 (藪塚ジュニア)		3	1		
石関 結依菜 (NBCあずまジュニア)	3		2		
井出 澄果 (箕郷BC)	1	2			

4年生以下女子 Gブロック	権田	星野	鈴木	勝敗	順位
権田 美奈 (大泉JBC)		3	1		
星野 莉奈 (箕郷BC)	3		2		
鈴木 柚結 (Bring☆Up)	1	2			

4年生以下女子 Hブロック	倉澤	松本	堀口	勝敗	順位
倉澤 心菜 (藤岡ジュニア)		3	1		
松本 ひなの (吉岡ジュニア)	3		2		
堀口 菜々子 (高崎ジュニア)	1	2			

4年生以下女子 Iブロック	菅家	五十嵐	桜井	勝敗	順位
菅家 眺羽 (前橋東)		3	1		
五十嵐 遥花 (渋川リトルバズ)	3		2		
桜井 玲未 (吉岡ジュニア)	1	2			

4年生以下女子 Jブロック	島田	原田	五十嵐	勝敗	順位
島田 亜沙 (藪塚ジュニア)		3	1		
原田 愛深 (高崎西部ジュニア)	3		2		
五十嵐 萌衣 (吉岡ジュニア)	1	2			

3年生以下女子 Aブロック	中野	菅家	古川	阪井	勝敗	順位
中野 日麗 (伊勢崎ジュニア)		1	3	5		
菅家 世名 (前橋東)	1		6	4		
古川 碧唯 (NBCあずまジュニア)	3	6		2		
阪井 心羽 (高崎ジュニア)	5	4	2			

3年生以下女子 Bブロック	関口	古関	恩田	勝敗	順位
関口 心椰 (NBCあずまジュニア)		3	1		
古関 絢郁 (宮郷ジュニア)	3		2		
恩田 侑実 (大泉JBC)	1	2			

第12回群馬県スポーツ少年団冬季バドミントン交流大会

令和2年2月2日

3年生以下女子 Cブロック	田村	山川	玉井	勝敗	順位
田村 蘭 (神明ジュニア)		3	1		
山川 優衣 (前橋東)	3		2		
玉井 結衣 (藪塚ジュニア)	1	2			

3年生以下女子 Dブロック	土屋	西島	中里	勝敗	順位
土屋 愛莉 (伊勢崎ジュニア)		3	1		
西島 歌音 (渋川リトルバース)	3		2		
中里 心音 (神明ジュニア)	1	2			

3年生以下女子 Eブロック	鈴木	松下	町田	勝敗	順位
鈴木 彩乃 (大泉JBC)		3	1		
松下 花夏 (高崎ジュニア)	3		2		
町田 琉莉 (強戸ジュニア)	1	2			

3年生以下女子 Fブロック	石田	金子	中山	勝敗	順位
石田 陽愛 (宮郷ジュニア)		3	1		
金子 はな (箕郷BC)	3		2		
中山 結菜 (前橋東)	1	2			

3年生以下女子 Gブロック	伊藤	高橋	杉浦	勝敗	順位
伊藤 ひより (伊勢崎ジュニア)		3	1		
高橋 優杏 (吉岡ジュニア)	3		2		
杉浦 那奈美 (高崎ジュニア)	1	2			

3年生以下女子 Hブロック	森	成田	加藤	勝敗	順位
森 仁知花 (強戸ジュニア)		3	1		
成田 心 (昭和ジュニア)	3		2		
加藤 みう (前橋東)	1	2			

3年生以下女子 Iブロック	青木	中村	植木	勝敗	順位
青木 陽愛 (NBCあずまジュニア)		3	1		
中村 柚羽 (渋川リトルバース)	3		2		
植木 美琴 (伊勢崎ジュニア)	1	2			

3年生以下女子 Jブロック	柏瀬	江原	加藤	勝敗	順位
柏瀬 天芳 (神明ジュニア)		3	1		
江原 知沙 (宮郷ジュニア)	3		2		
加藤 りな (前橋東)	1	2			

第12回群馬県スポーツ少年団冬季バドミントン交流大会

令和2年2月2日

3年生以下女子 Kブロック	坂本	吉田	羽鳥	勝敗	順位
坂本 莉愛 (昭和ジュニア)		3	1		
吉田 夏帆 (NBCあづまジュニア)	3		2		
羽鳥 希泉 (藪塚ジュニア)	1	2			

3年生以下女子 Lブロック	矢嶋	鈴木	高山	勝敗	順位
矢嶋 莉桜 (MCジュニア)		3	1		
鈴木 礼花 (前橋東)	3		2		
高山 華奈 (伊勢崎ジュニア)	1	2			

3年生以下女子 Mブロック	大手	福島	石内	勝敗	順位
大手 玲奈 (高崎ジュニア)		3	1		
福島 朱里 (大泉JBC)	3		2		
石内 望結 (神明ジュニア)	1	2			

3年生以下女子 Nブロック	清水	高山	高井	勝敗	順位
清水 美伶 (藪塚ジュニア)		3	1		
高山 実桜 (伊勢崎ジュニア)	3		2		
高井 瞳衣 (前橋東)	1	2			

3年生以下女子 Oブロック	江本	田島	加藤	勝敗	順位
江本 優月 (高崎西部ジュニア)		3	1		
田島 妃桜 (神明ジュニア)	3		2		
加藤 颯日充 (伊勢崎ジュニア)	1	2			

3年生以下女子 Pブロック	松澤	中村	坂本	勝敗	順位
松澤 愛音 (吉岡ジュニア)		3	1		
中村 仁香 (藪塚ジュニア)	3		2		
坂本 陽愛 (昭和ジュニア)	1	2			

3年生以下女子 Qブロック	押木	八木	檜原	勝敗	順位
押木 千緒 (渋川リトルバース)		3	1		
八木 優果 (強戸ジュニア)	3		2		
檜原 希咲季 (伊勢崎ジュニア)	1	2			

3年生以下女子 Rブロック	黒沢	高橋	松野	勝敗	順位
黒沢 夢愛 (藤岡ジュニア)		3	1		
高橋 采那 (板倉ジュニア)	3		2		
松野 彩愛 (前橋東)	1	2			

第12回群馬県スポーツ少年団冬季バドミントン交流大会

令和2年2月2日

6年生以下男子 Aブロック	原	北澤	岡本	青木	勝敗	順位
原 蓮太郎 (前橋東)		1	3	5		
北澤 健太 (ORIGIN BC)	1		6	4		
岡本 竜之助 (吉岡ジュニア)	3	6		2		
青木 優 (神明ジュニア)	5	4	2			

6年生以下男子 Bブロック	濱西	新井	菅原	勝敗	順位
濱西 心太 (強戸ジュニア)		3	1		
新井 遥人 (高崎ジュニア)	3		2		
菅原 悠貴 (藤岡ジュニア)	1	2			

6年生以下男子 Cブロック	杉戸	溝口	角田	勝敗	順位
杉戸 辰 (神明ジュニア)		3	1		
溝口 人慈路 (箕郷BC)	3		2		
角田 瑠惟 (前橋東)	1	2			

6年生以下男子 Dブロック	山路	岩井	田島	勝敗	順位
山路 悠輔 (強戸ジュニア)		3	1		
岩井 蓮 (吉岡ジュニア)	3		2		
田島 獅琉 (神明ジュニア)	1	2			

6年生以下男子 Eブロック	久保田	伏見	徳留	勝敗	順位
久保田 俊 (MCジュニア)		3	1		
伏見 歩真 (藤岡ジュニア)	3		2		
徳留 蒼真 (前橋東)	1	2			

6年生以下男子 Fブロック	矢嶋	植木	柿沼	勝敗	順位
矢嶋 柚葵 (MCジュニア)		3	1		
植木 彩仁 (伊勢崎ジュニア)	3		2		
柿沼 理史 (Bring☆Up)	1	2			

6年生以下男子 Gブロック	栞原	小島	鈴木	勝敗	順位
栞原 慎 (大泉JBC)		3	1		
小島 碧 (宮郷ジュニア)	3		2		
鈴木 裕翔 (菱ジュニア)	1	2			

6年生以下男子 Hブロック	山口	阿久津	伊藤	勝敗	順位
山口 晃央 (前橋東)		3	1		
阿久津 大翔 (NBCあずまジュニア)	3		2		
伊藤 匠汰 (相生ジュニア)	1	2			

第12回群馬県スポーツ少年団冬季バドミントン交流大会

令和2年2月2日

6年生以下男子 Iブロック	清 水	福 田	堀 内	勝 敗	順 位
清水 瑛太 (藪塚ジュニア)		3	1		
福田 結大 (前橋東)	3		2		
堀内 蓮 (Bring☆Up)	1	2			

6年生以下男子 Jブロック	鈴 木	新 井	徳 田	勝 敗	順 位
鈴木 悠 (藤岡ジュニア)		3	1		
新井 悠 (大泉JBC)	3		2		
徳田 将真 (前橋東)	1	2			

6年生以下男子 Kブロック	田 村	山 田	八 代	勝 敗	順 位
田村 翼 (神明ジュニア)		3	1		
山田 拓実 (Bring☆Up)	3		2		
八代 知己 (菱ジュニア)	1	2			

6年生以下男子 Lブロック	中 里	荒 牧	古 川	勝 敗	順 位
中里 温人 (神明ジュニア)		3	1		
荒牧 亮太 (藪塚ジュニア)	3		2		
古川 遥貴 (前橋東)	1	2			

6年生以下男子 Mブロック	原	清 水	江 田	勝 敗	順 位
原 光佑 (前橋東)		3	1		
清水 剣心 (藪塚ジュニア)	3		2		
江田 陽葵 (藤岡ジュニア)	1	2			

5年生以下男子 Aブロック	新 井	小野里	久保田	勝 敗	順 位
新井 佑翼 (昭和ジュニア)		3	1		
小野里 柚 (藤岡ジュニア)	3		2		
久保田 幸希 (伊勢崎ジュニア)	1	2			

5年生以下男子 Bブロック	金 田	栗 原	長谷川	勝 敗	順 位
金田 凌也 (高崎西部ジュニア)		3	1		
栗原 叶賀 (MCジュニア)	3		2		
長谷川 啓人 (藤岡ジュニア)	1	2			

5年生以下男子 Cブロック	渡 辺	廣 木	小 林	勝 敗	順 位
渡辺 匠海 (ORIGIN BC)		3	1		
廣木 蒼 (高崎西部ジュニア)	3		2		
小林 篤弥 (渋川リトルバース)	1	2			

第12回群馬県スポーツ少年団冬季バドミントン交流大会

令和2年2月2日

5年生以下男子 Dブロック	持丸	廣橋	板橋	勝敗	順位
持丸 叶夢 (神明ジュニア)		3	1		
廣橋 慶悟 (渋川リトルバース)	3		2		
板橋 春輝 (菱ジュニア)	1	2			

5年生以下男子 Eブロック	霜田	小暮	加藤	勝敗	順位
霜田 真緒 (大泉JBC)		3	1		
小暮 珀亜 (藤岡ジュニア)	3		2		
加藤 慶次 (藪塚ジュニア)	1	2			

5年生以下男子 Fブロック	飯田	吉田	加藤	勝敗	順位
飯田 快斗 (前橋東)		3	1		
吉田 大地 (NBCあずまジュニア)	3		2		
加藤 陽斗 (藪塚ジュニア)	1	2			

4年生以下男子 Aブロック	高石	細野	中村	片岡	勝敗	順位
高石 青来 (ORIGIN BC)		1	3	5		
細野 壮馬 (前橋東)	1		6	4		
中村 和史 (高崎ジュニア)	3	6		2		
片岡 蒼 (大泉JBC)	5	4	2			

4年生以下男子 Bブロック	高野	太田	石内	石川	勝敗	順位
高野 駿 (MCジュニア)		1	3	5		
太田 唯貴 (相生ジュニア)	1		6	4		
石内 杜和 (神明ジュニア)	3	6		2		
石川 将丞 (藪塚ジュニア)	5	4	2			

4年生以下男子 Cブロック	土屋	杉原	青木	勝敗	順位
土屋 航平 (渋川リトルバース)		3	1		
杉原 恭弥 (菱ジュニア)	3		2		
青木 悠陽 (NBCあずまジュニア)	1	2			

4年生以下男子 Dブロック	伊藤	津久井	山田	勝敗	順位
伊藤 瑞基 (高崎西部ジュニア)		3	1		
津久井 優太 (神明ジュニア)	3		2		
山田 康貴 (渋川リトルバース)	1	2			

4年生以下男子 Eブロック	杉本	坂入	上島	勝敗	順位
杉本 優良 (前橋東)		3	1		
坂入 郁登 (強戸ジュニア)	3		2		
上島 隼矢 (神明ジュニア)	1	2			

第12回群馬県スポーツ少年団冬季バドミントン交流大会

令和2年2月2日

4年生以下男子 Fブロック	武藤	須田	木戸	勝敗	順位
武藤 圭佑 (高崎ジュニア)		3	1		
須田 蓮央 (渋川リトルバース)	3		2		
木戸 愛大 (藪塚ジュニア)	1	2			

3年生以下男子 Aブロック	大場	青木	長谷川	勝敗	順位
大場 悠正 (前橋東)		3	1		
青木 歩夢 (MCジュニア)	3		2		
長谷川 佑人 (藤岡ジュニア)	1	2			

3年生以下男子 Bブロック	平野	山越	坂井	勝敗	順位
平野 優輔 (前橋東)		3	1		
山越 翼 (高崎ジュニア)	3		2		
坂井 悠人 (藪塚ジュニア)	1	2			

3年生以下男子 Cブロック	萩原	福島	塩川	勝敗	順位
萩原 慎太 (Bring☆Up)		3	1		
福島 楽喜 (高崎西部ジュニア)	3		2		
塩川 尚幸 (藤岡ジュニア)	1	2			

3年生以下男子 Dブロック	高草木	野津	阪井	勝敗	順位
高草木 唯斗 (昭和ジュニア)		3	1		
野津 愛斗 (渋川リトルバース)	3		2		
阪井 星心 (高崎ジュニア)	1	2			

3年生以下男子 Eブロック	宮崎	北爪	加藤	勝敗	順位
宮崎 祥也 (桜木ジュニア)		3	1		
北爪 大夢 (伊勢崎ジュニア)	3		2		
加藤 結太 (藪塚ジュニア)	1	2			

3年生以下男子 Fブロック	松澤	小島	遠坂	勝敗	順位
松澤 和聖 (大泉JBC)		3	1		
小島 大知 (宮郷ジュニア)	3		2		
遠坂 泰馳 (藪塚ジュニア)	1	2			

3年生以下男子 Gブロック	赤石	鈴木	望月	勝敗	順位
赤石 健太 (藪塚ジュニア)		3	1		
鈴木 優聖 (大泉JBC)	3		2		
望月 創太 (尾島ジュニア)	1	2			

第12回群馬県スポーツ少年団冬季バドミントン交流大会

令和2年2月2日

3年生以下男子 Hブロック	権 田	齋 藤	渡 辺	勝 敗	順 位
権田 祐斗 (大泉JBC)		3	1		
齋藤 廉 (藤岡ジュニア)	3		2		
渡辺 望夢 (菱ジュニア)	1	2			

第12回群馬県スポーツ少年団冬季バドミントン交流大会

令和2年2月2日

6年生以下女子 決勝トーナメント

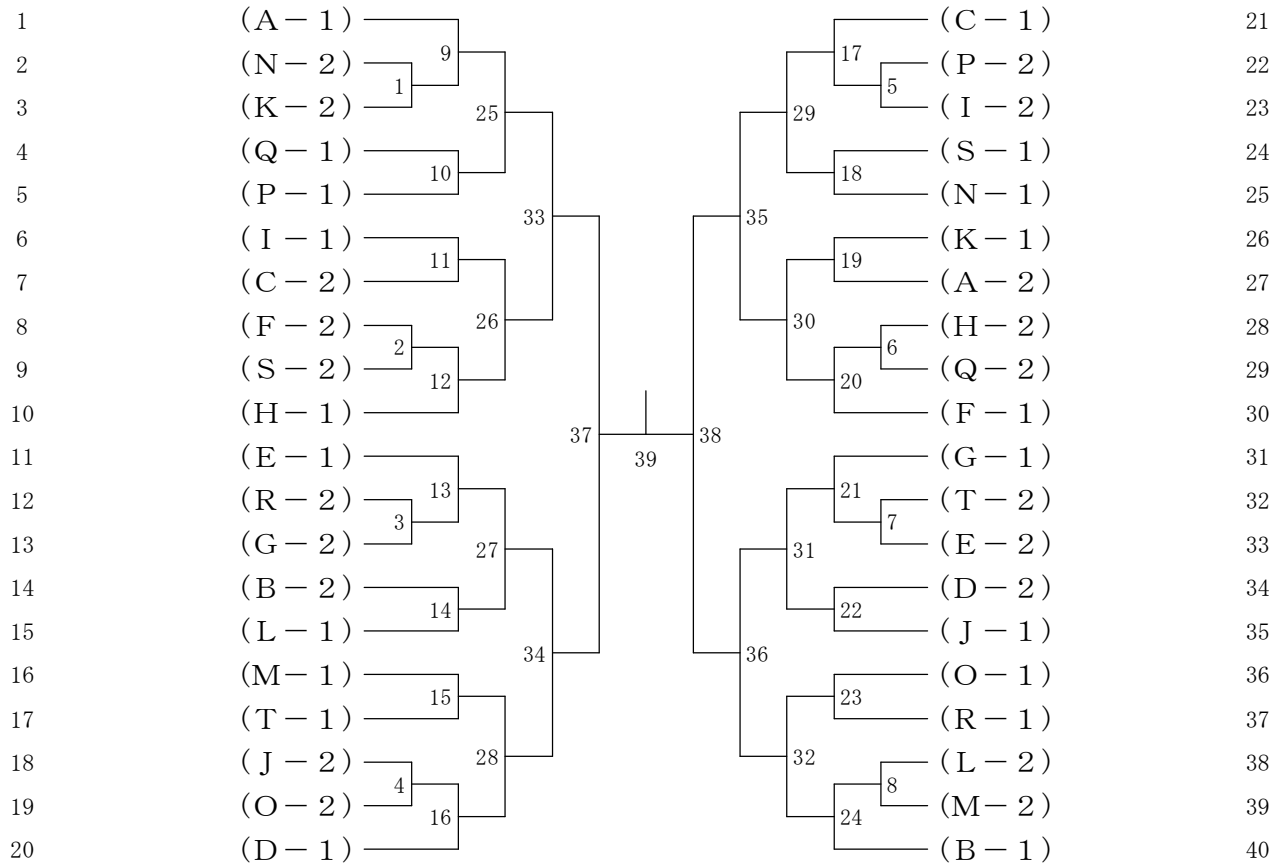

5年生以下女子 決勝トーナメント

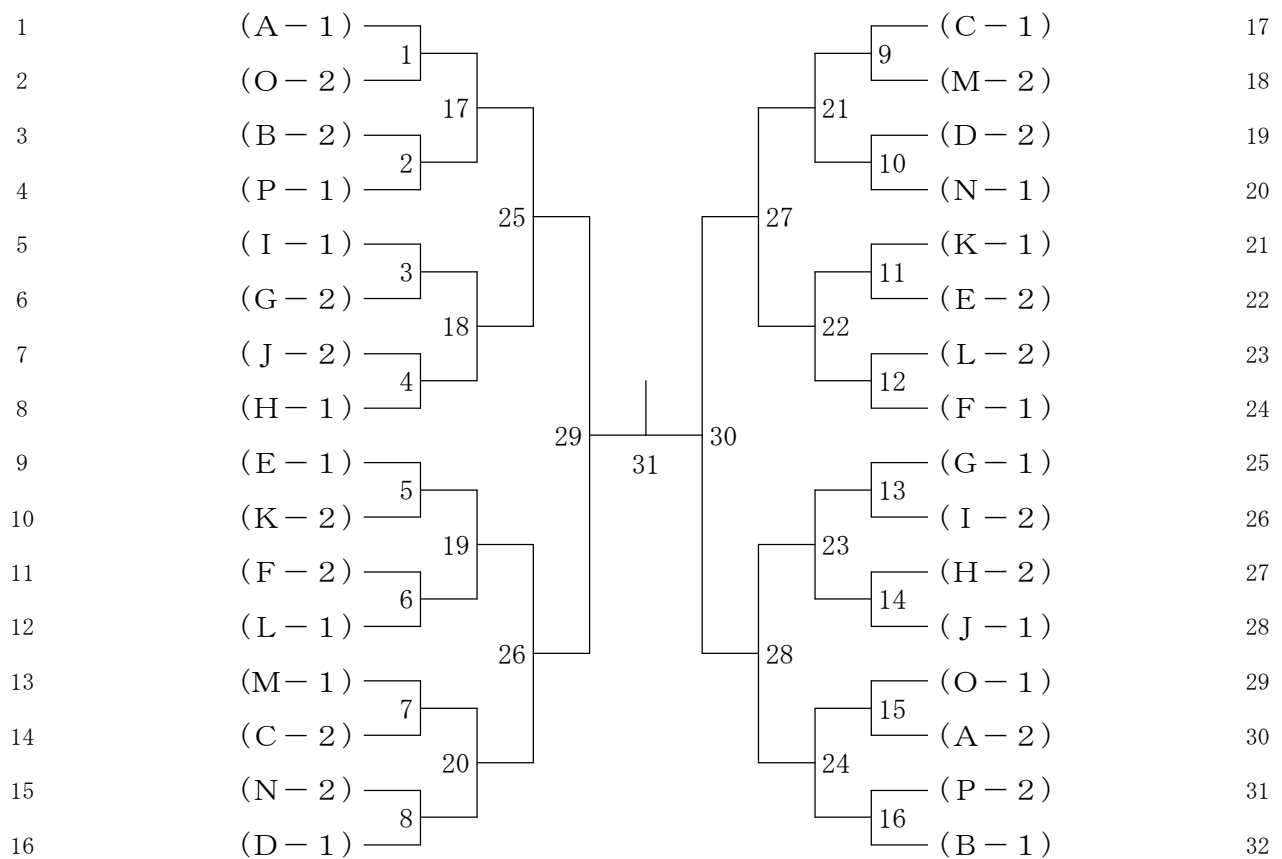

第12回群馬県スポーツ少年団冬季バドミントン交流大会

令和2年2月2日

4年生以下女子 決勝トーナメント

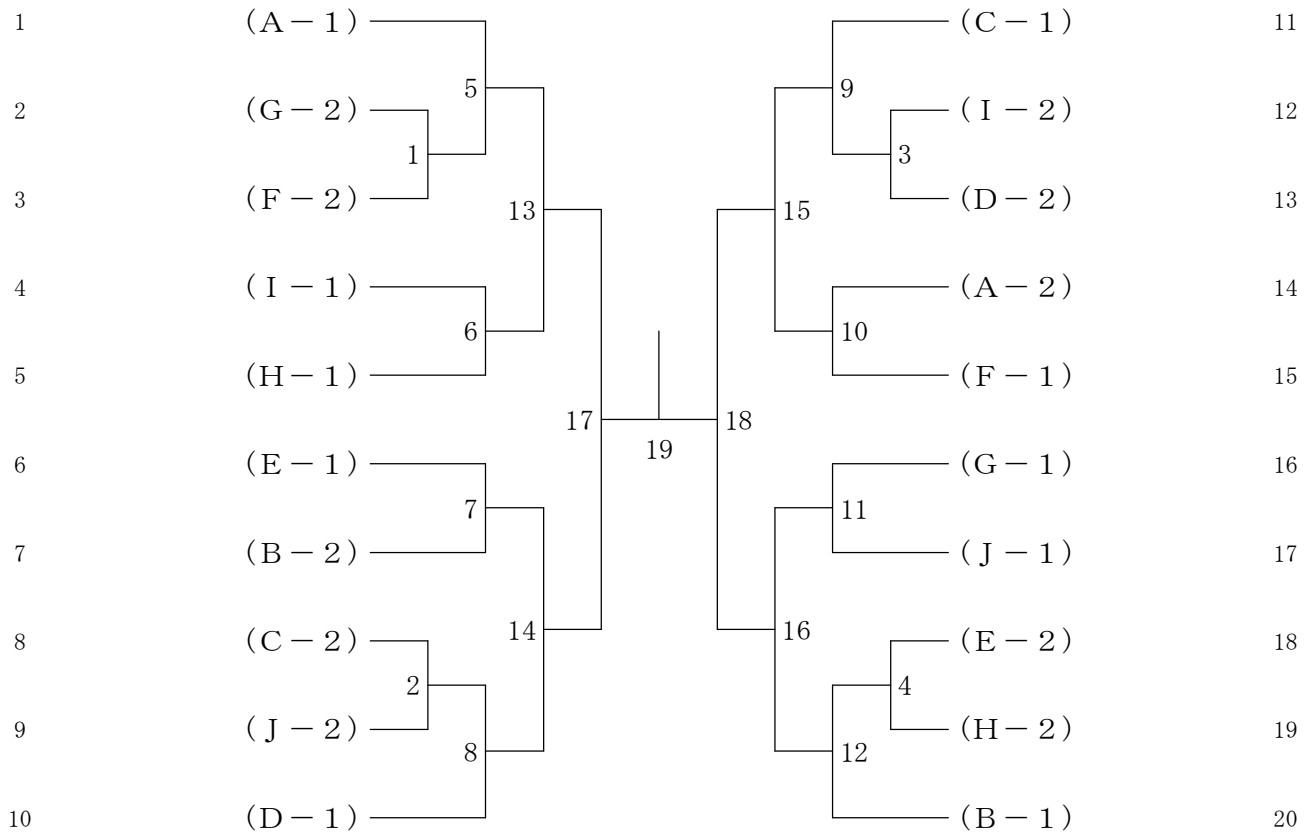

3年生以下女子 決勝トーナメント

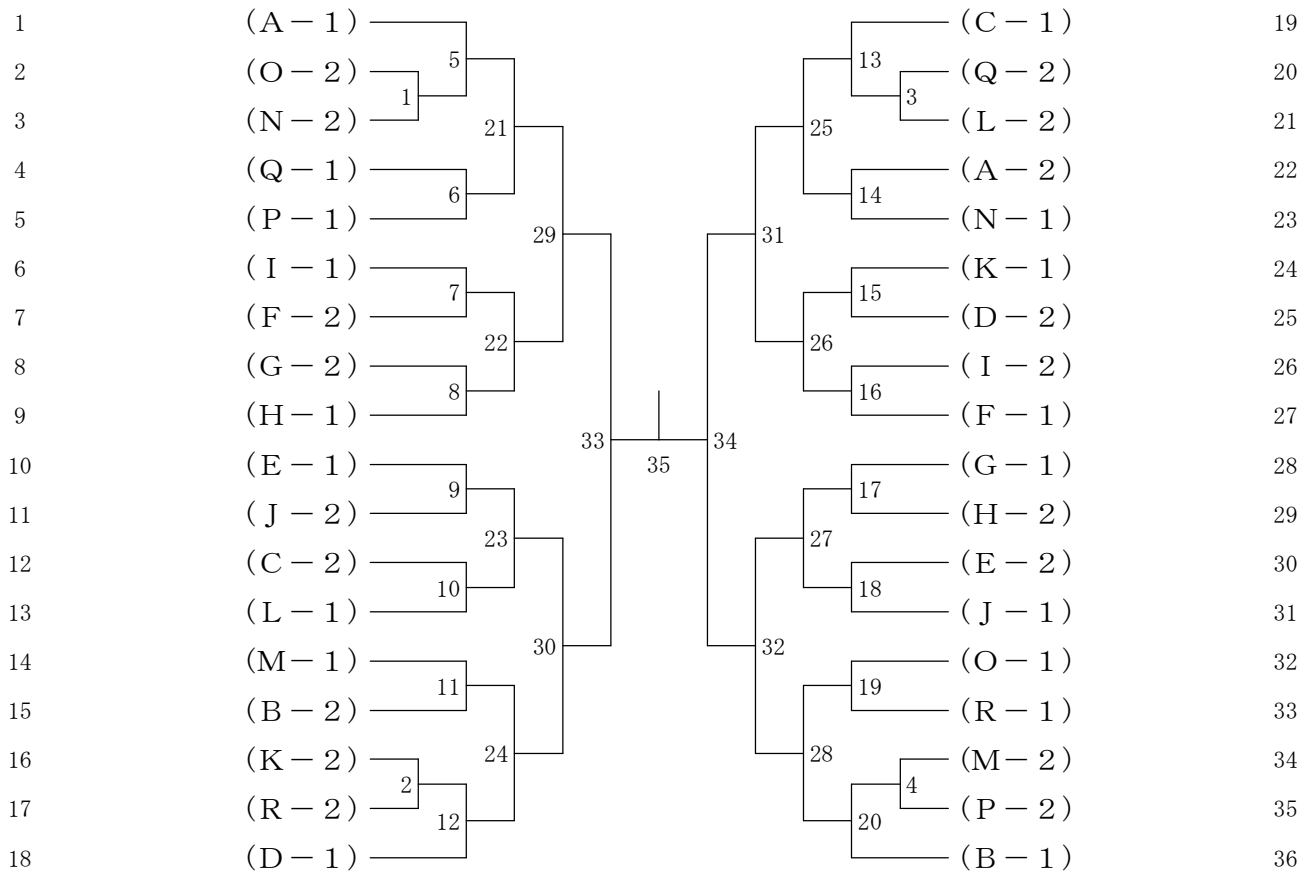

第12回群馬県スポーツ少年団冬季バドミントン交流大会

令和2年2月2日

6年生以下男子 決勝トーナメント

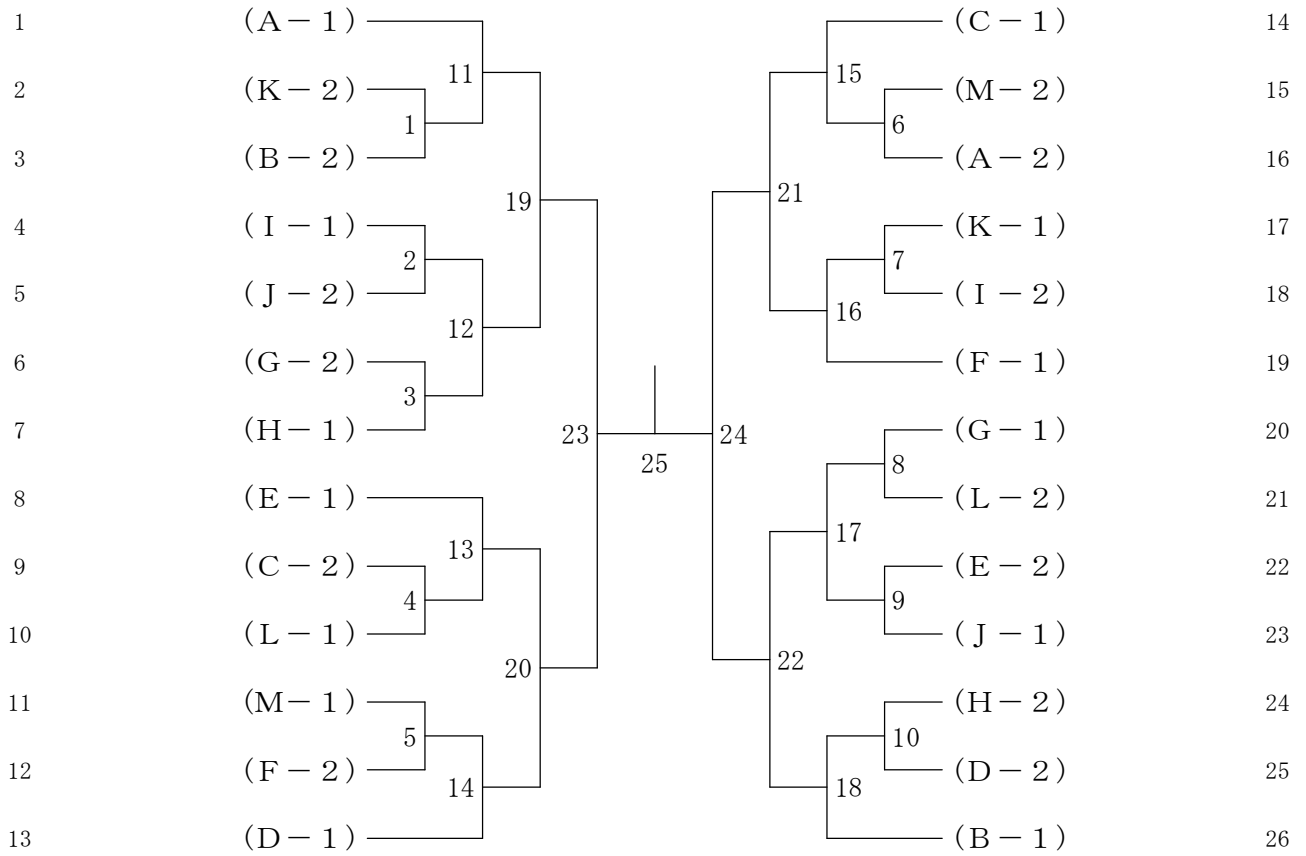

5年生以下男子 決勝トーナメント

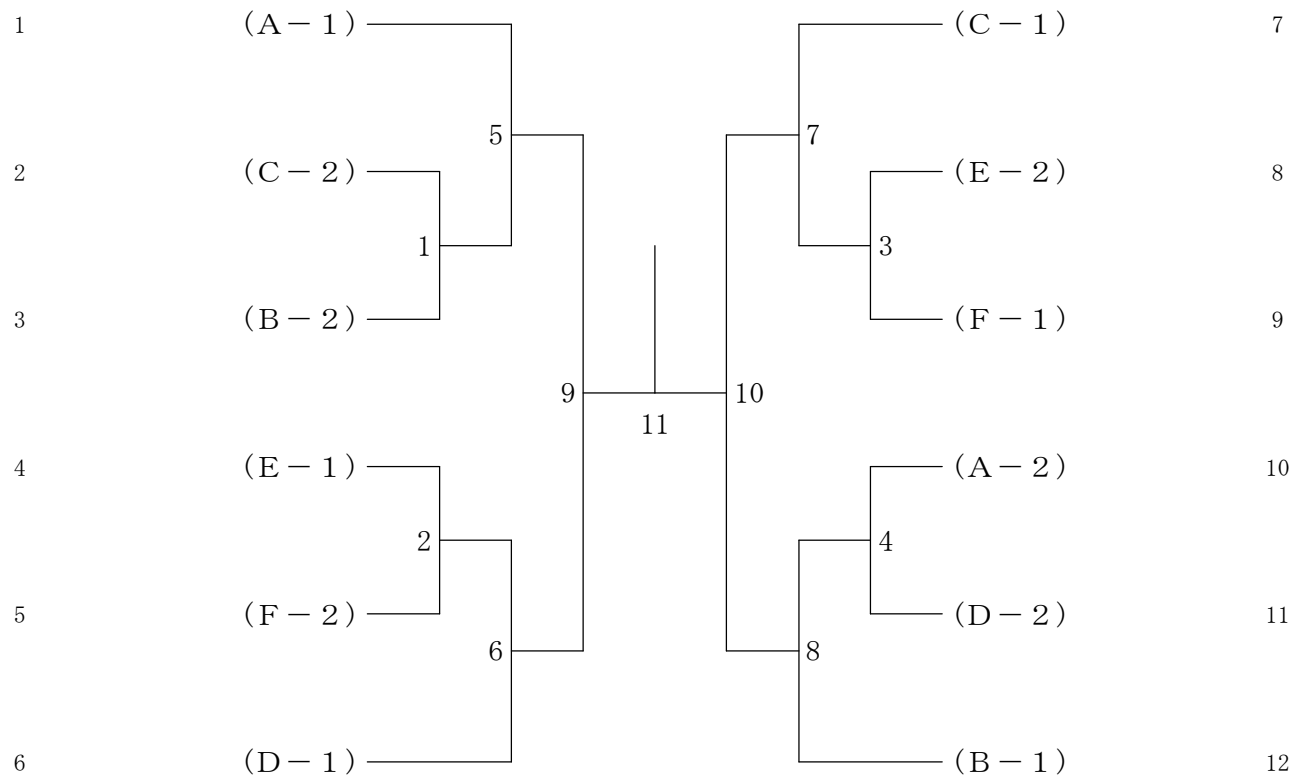

第12回群馬県スポーツ少年団冬季バドミントン交流大会

令和2年2月2日

4年生以下男子 決勝トーナメント

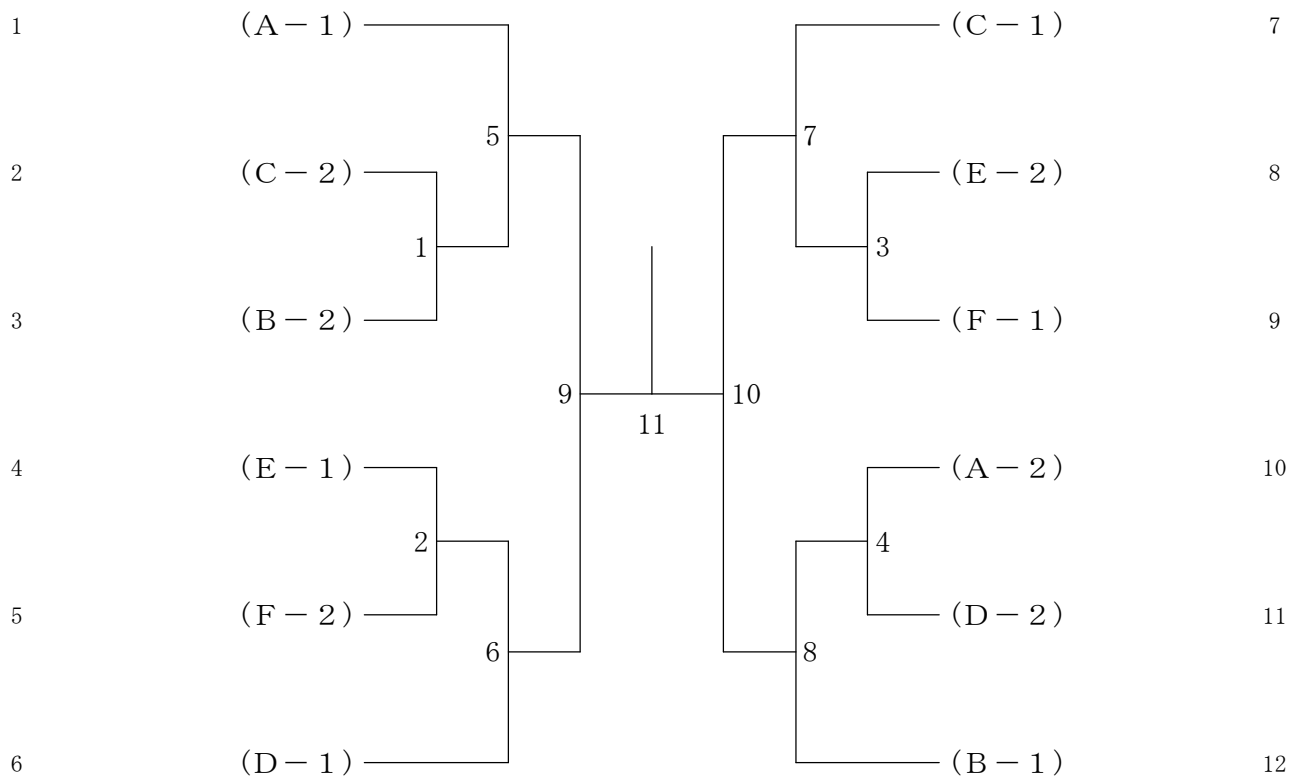

3年生以下男子 決勝トーナメント

